

Seria FXM319-3

Przełącznik dotykowy

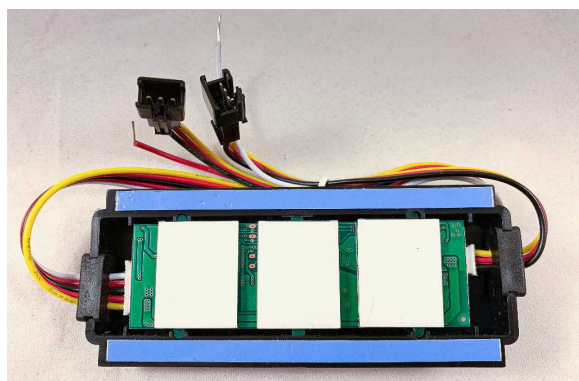

■ Zastosowanie:

- Załączanie światła

SPECYFIKACJA ELEKTRYCZNA



MODEL	XM319-2	XM319-2-D	XM319-2-W	XM319-2-D-W
Napięcie zasilania	12V/24V			
Prąd max.	5A			
Moc max.	≤60W			
Zasada indukcji	Pojemnościowe wyczuwanie dotykowe			
Zasięg czujnika	6mm			
Oświetlenie	Białe: Załączenie			
	Niebieskie: Standby			
Wymiary	106 x 44.0 x 12mm (L x W x H)			
Długość akordu	85mm			

ŚRODOWISKO PRACY

Temperatura pracy	-25°C ÷ 60°C
Wilgotność pracy	10 ÷ 90% wilgotność względna (bez kondensacji)
Temperatura i wilgotność składowania	-20°C ÷ 85°C, 5 ÷ 90% wilgotność względna (bez kondensacji)
Stopień ochrony IP	IP54

Seria FXM319-3

Przełącznik dotykowy



SPECYFIKACJA MECHANICZNA

XM319-3

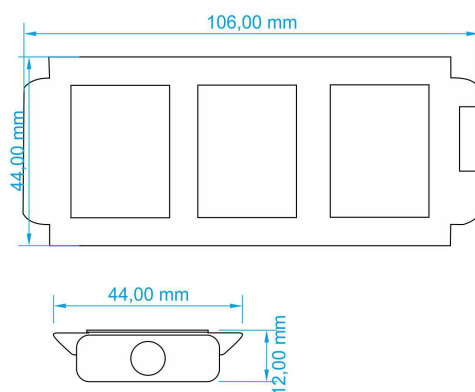

SCEMAT OKABLOWANIA

Seria FXM319-3

Przełącznik dotykowy



XM319-3, XM319-3-W

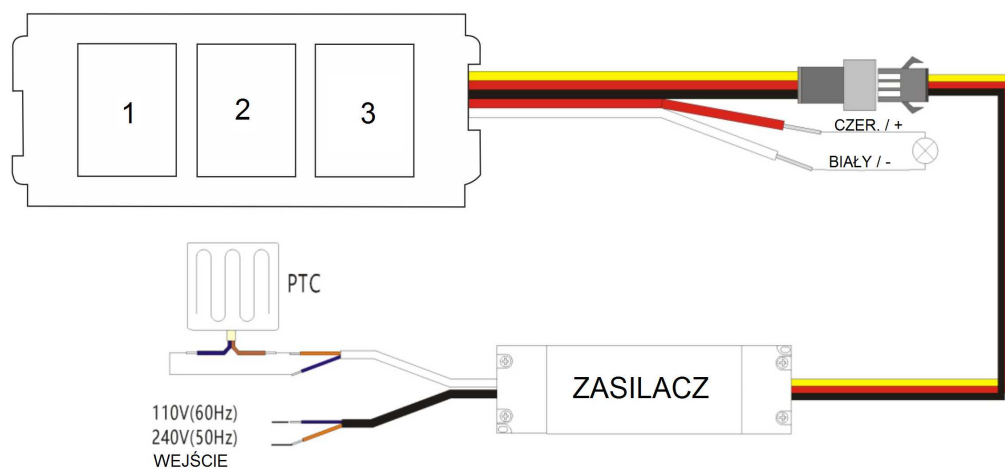

XM319-3-D, XM319-3-D-W

